

DIVISORI DI
FLUSSO

MAGNUM[®]

INDICE

Argomento	Pag.
CARATTERISTICHE GENERALI	3
PARAMETRI DI FUNZIONAMENTO	4
EQUALIZZATORI DI FLUSSO.....	6
DIVISORI DI FLUSSO.....	8
INTENSIFICATORI DI PRESSIONE	10
NOTE SULLA COMPOSIZIONE	12
POSIZIONE E TIPOLOGIA BOCHE	14
DIMENSIONI DIVISORI DI FLUSSO.....	17
CIRCUITI TIPICI.....	19
RACCORDI SAE.....	22
COME ORDINARE.....	32

CARATTERISTICHE GENERALI

Le macchine moderne caratterizzate da cinematismi complessi richiedono spesso azionamenti multipli, separati ed indipendenti l'uno dall'altro. Dove è necessario equalizzare il flusso, dividerlo opportunamente o lavorare con pressioni elevate, la CASAPPA, propone la sua vasta gamma di divisori MAGNUM 30 e MAGNUM 35 per trasmettere potenza con soluzioni tecnicamente razionali ed economicamente interessanti. Questi componenti infatti, se opportunamente impiegati, consentono di ottimizzare i circuiti idraulici ed aumentare la durata della pompa principale, riducendo i costi di installazione e di esercizio.

Consistono in due o più sezioni collegate internamente con un'albero comune pertanto rimane costante il rapporto fra le portate circolanti all'interno di ogni elemento, proporzionali alle cilindrata dell'elemento medesimo, escludendo le variazioni di rendimento volumetrico. I divisori di flusso sono componenti non dissipativi; infatti se all'uscita di una sezione la pressione risulta più bassa di quella in entrata, la sezione si comporta come un motore e preleva energia dal fluido. L'energia così prelevata non viene dissipata in calore, ma tramite l'albero comune, viene utilizzata in altre sezioni, funzionanti come pompe, in cui la pressione di uscita è superiore a quella di entrata. Questi componenti possono essere impiegati come:

- Equalizzatori di flusso
- Divisori di flusso
- Intensificatori di pressione

CILINDRATE

Da 17,28 cm³/giro

A 125,63 cm³/giro

PRESSIONI

Max. continua 310 bar

Max. di punta 335 bar

- Progetto modulare
- Precisione di divisione
- Portate
- Combinazione tra gruppi diversi

PARAMETRI DI FUNZIONAMENTO

Fluido	Fluidi idraulici a base di oli minerali, secondo le norme ISO/DIN e fluidi resistenti al fuoco [vedi tabella (1)]. Per altri fluidi consultare il nostro servizio prevendita.
Temperatura fluido	Vedi tabella (1)
Campo di viscosità	Da 12 a 100 mm ² /s (cSt) consigliato Fino a 750 mm ² /s (cSt) consentito
Filtrazione consigliata	Vedi tabella (2)

Tab. 1

Tipo	Composizione fluido	Pressione max bar	Velocità max min ⁻¹	Temperatura °C			Guarnizioni (◆)
				Min	Max. continua	Max. di picco	
ISO/DIN	Fluidi a base di oli minerali, secondo le norme ISO/DIN	Vedi pag. 5	Vedi pag. 5	-25	80	100	N
				-25	110	125	V
HFA	Emulsione di olio in acqua 5 ÷ 15% di olio	50	1500	2	55	-	N
HFB	Emulsione di acqua in olio 40 % di acqua	120	1500	2	60	-	N
HFC	Acqua - glicoli	100	1500	-20	60	-	N Bz
HFD	Esteri fosforici	150	1500	-10	80	-	V Bz

(◆) **N** = Buna N (standard) - **V**= Viton - **N Bz**= Buna N e rasamenti in bronzo - **V Bz**=Viton e rasamenti in bronzo.

Tab. 2

Pressione di lavoro bar	p < 140	140 < Δp < 210	p > 210
Contaminazione classe NAS 1638	10	9	8
Contaminazione classe ISO 4406:1999	21/19/16	20/18/15	19/17/14
Da ottenere con filtro β _{10 (c)} ≥ 200 secondo ISO 16889	-	10 μm	10 μm
Da ottenere con filtro β _{25 (c)} ≥ 200 secondo ISO 16889	25 μm	-	-

Casappa consiglia i filtri della propria produzione:



PARAMETRI DI FUNZIONAMENTO

Tipo	Cilindrata cm ³ /giro	Pressione max.		Velocità max min ⁻¹	Velocità min
		p ₁	p ₂		
		bar			
HDD 30•17	17,20	310	335	3000	500
HDD 30•22	21,89	310	335	3000	500
HDD 30•27	26,58	310	335	3000	500
HDD 30•34	34,39	310	335	3000	500
HDD 30•43	43,77	310	335	3000	500
HDD 30•51	51,59	310	335	2500	500
HDD 30•61	60,97	310	335	2500	500
HDD 30•73	73,47	310	335	2000	500
HDD 30•82	81,29	310	335	2000	500
HDD 35•50	50,77	310	335	3000	500
HDD 35•63	63,46	310	335	3000	500
HDD 35•71	71,92	310	335	3000	500
HDD 35•80	80,39	310	335	3000	500
HDD 35•90	90,96	310	335	2700	500
HDD 35•100	99,43	310	335	2700	500
HDD 35•112	112,12	310	335	2700	500
HDD 35•125	124,81	310	335	2500	500

p₁= Pressione max. continua

p₂= Pressione max. di punta

Nota: Nelle seguenti pagine troverete diagrammi che vi permetteranno di dimensionare i vostri gruppi.

EQUALIZZATORI DI FLUSSO

Sono impiegati dove è necessario dividere il flusso in parti uguali garantendo una differenza massima di sincronismo del $\pm 2\%$. Per ottenere il sincronismo occorrono portate uguali quindi devono essere composti da sezioni di cilindrata uguale. Quando si azionano in sincronismo più cilindri a semplice effetto, che agiscono su carichi aventi peso proprio non sufficiente a vincere le resistenze del circuito, si consiglia aggiungere all'equalizzatore di flusso, una sezione che funziona come motore per garantire il rientro dei cilindri. La cilindrata della sezione motore, può essere dello stesso gruppo delle sezioni dell'equalizzatore o di gruppo diverso, ma deve essere circa uguale alla somma delle cilindrata delle altre sezioni. A pag. 19 sono riportati due circuiti tipici che utilizzano gli equalizzatori di flusso.

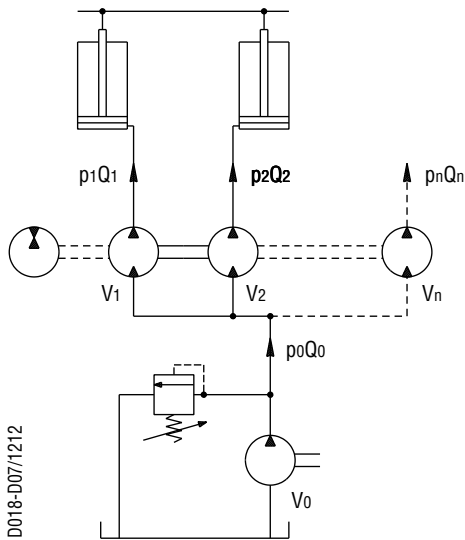

D018-D07/1212

V	cm ³ /giro	Cilindrata
Q	l/min	Portata
p	bar	Pressione
n	min ⁻¹	Velocità

$$V_1 = V_2 \dots = V_n$$

$$Q_0 = Q_1 + Q_2 \dots + Q_n$$

$$p_0 Q_0 = p_1 Q_1 + p_2 Q_2 \dots + p_n Q_n$$

Supponiamo di dovere alimentare due utilizzi che richiedono una portata di 100 [l/min] ciascuno. Ipotizzando di lavorare in assenza di perdite e trascurando la comprimibilità del fluido, la portata che deve fornire la pompa è: $Q_0 = Q_1 + Q_2 = 200$ [l/min]. Per determinare la cilindrata delle due sezioni dell'equalizzatore di flusso, optando per la scelta del gruppo HDD 30, basta entrare nel diagramma sull'asse delle ascisse in corrispondenza della portata di 200 [l/min], salire verticalmente fino ad incontrare la linea relativa al numero di sezioni (2); da questo punto, proseguire orizzontalmente verso destra fino ad incontrare le linee relative alle cilindrata. Scegliere la cilindrata il cui punto di intersezione risulta più vicino possibile al limite massimo di velocità del campo di funzionamento ottimale.

EQUALIZZATORI DI FLUSSO

HDD 30

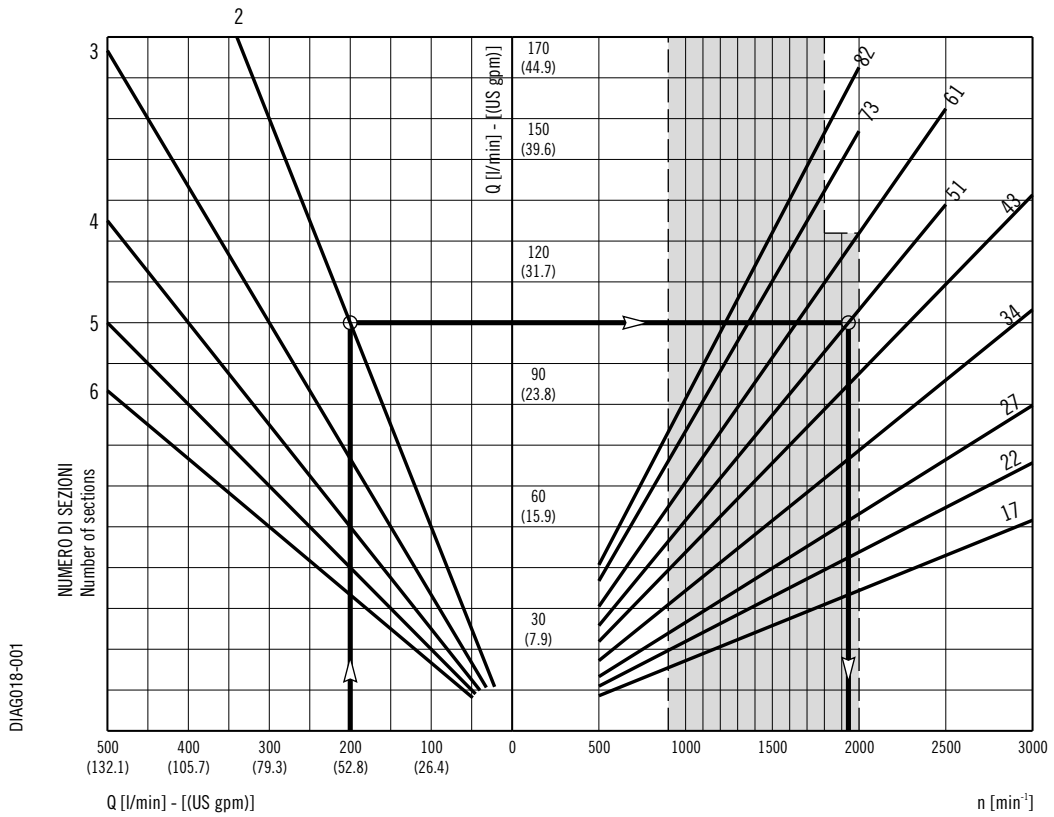

HDD 35

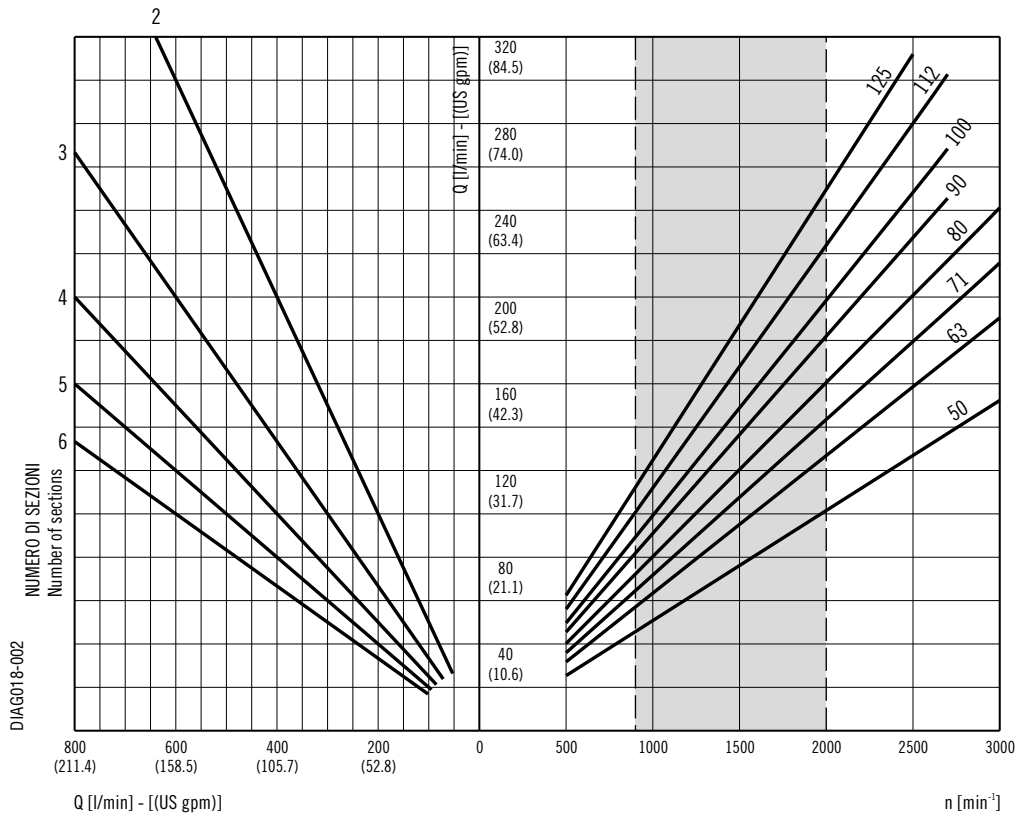

Campo di funzionamento ottimale

Le curve sono state ottenute alla temperatura di 50°C, utilizzando olio con viscosità 36 mm²/s a 40°C.

01/09.2019

DIVISORI DI FLUSSO

Sono impiegati dove è necessario alimentare con la stessa pompa diversi utilizzi che richiedono portate e pressioni differenti. La cilindrata di ogni sezione, deve essere proporzionale alla portata richiesta dall'utilizzo. A pag. 20 sono riportati due circuiti tipici che utilizzano i divisori di flusso.

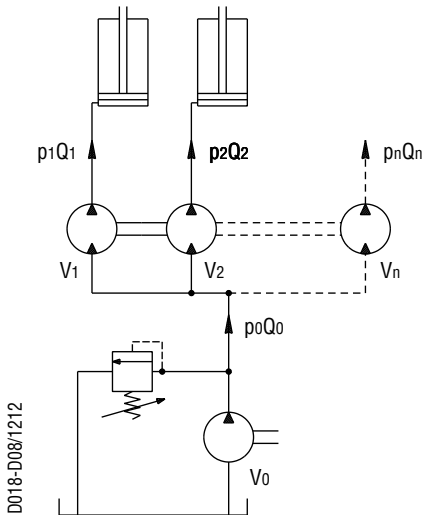

V	cm ³ /giro	Cilindrata
Q	l/min	Portata
p	bar	Pressione
n	min ⁻¹	Velocità

$$Q_0 = Q_1 + Q_2 \dots + Q_n$$

$$p_0 Q_0 = p_1 Q_1 + p_2 Q_2 \dots + p_n Q_n$$

$$V = \frac{1000 Q}{n}$$

Supponiamo di dovere alimentare due utilizzi che assorbono rispettivamente 100 [l/min] e 65 [l/min]. Per determinare la cilindrata delle sezioni del divisore di flusso, optando per la scelta del gruppo HDD 30, basta entrare nel diagramma sull'asse delle ordinate in corrispondenza delle portate considerate e spostarsi orizzontalmente verso destra fino ad incontrare le linee relative alle cilindrato. Scegliere le cilindrato i cui punti di intersezione risultano allineati (o il più allineati possibile) su di una retta verticale e più vicini al limite massimo di velocità del campo di funzionamento ottimale.

DIVISORI DI FLUSSO

HDD 30

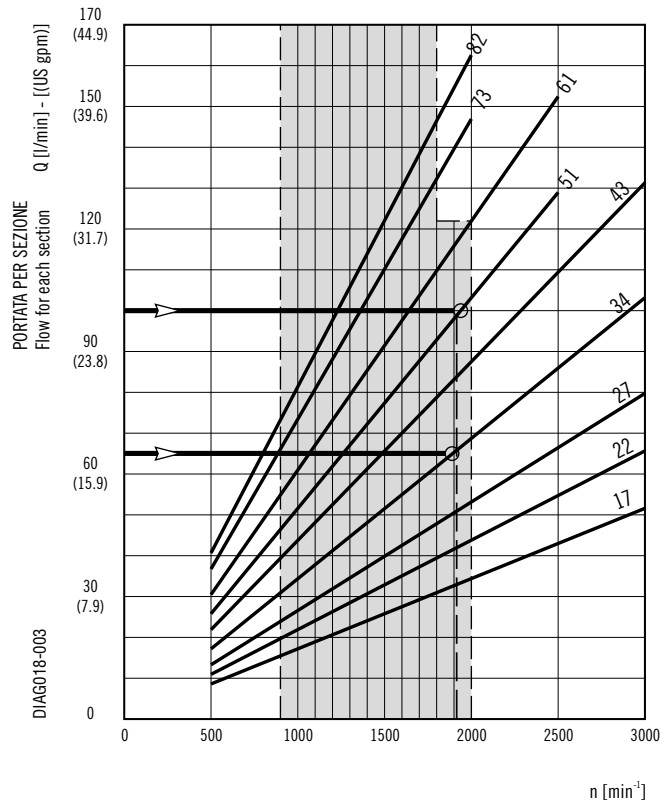

HDD 35

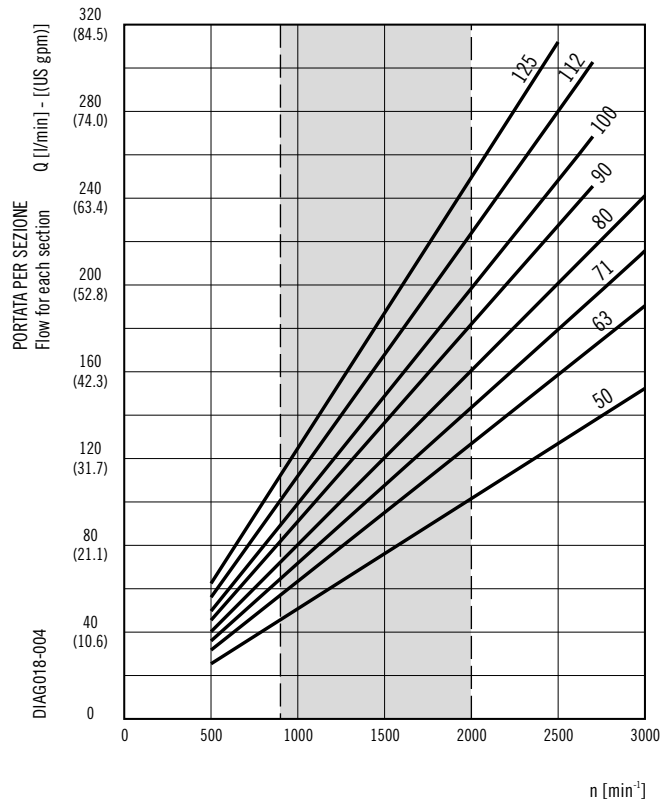

Campo di funzionamento ottimale

Le curve sono state ottenute alla temperatura di 50°C, utilizzando olio con viscosità 36 mm²/s a 40°C.

01/09.2019

INTENSIFICATORI DI PRESSIONE

Sono impiegati per utilizzi che richiedono pressioni di lavoro superiori alla pressione di funzionamento della pompa principale. Questo aumento di pressione, si ottiene facendo funzionare una sezione come motore mettendola a scarico e l'altra come pompa collegandola all'utilizzo.

Per ottimizzare il funzionamento degli intensificatori, il rapporto R fra la cilindrata della sezione motore e la cilindrata della sezione pompa, deve essere compreso nell'intervallo $0.5 \div 2$. Nel diagramma di pag. 11 viene indicato l'incremento di pressione che è possibile ottenere con questi componenti. A pag. 21 sono riportati due circuiti tipici che utilizzano gli intensificatori di flusso.

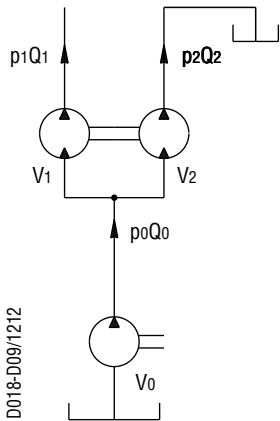

V	cm ³ /giro	Cilindrata
Q	l/min	Portata
p	bar	Pressione
n	min ⁻¹	Velocità

$$Q_0 = Q_1 + Q_2$$

$$p_0 Q_0 = p_1 Q_1 + p_2 Q_2$$

$$V = \frac{1000 Q}{n}$$

Supponiamo di dovere alimentare un utilizzo alla pressione di 300 [bar] con una portata di 100 [l/min]. Per calcolare la pressione di lavoro della pompa principale, entrare nel diagramma a lato sull'asse delle ascisse in corrispondenza della pressione richiesta all'utilizzo e salire verticalmente fino ad incontrare le linee dei rapporti R. Scelto il rapporto di intensificazione $R=1$, spostarsi orizzontalmente verso sinistra, per leggere il valore sull'asse delle ordinate; $p_0 = 180$ [bar]. Ricordando che $R = V_2 / V_1 = 1$

$$Q_1 = Q_2 = 100 \text{ [l/min]}$$

Per la scelta delle cilindrata, fare riferimento ai diagrammi di pag. 7 - 9.

INTENSIFICATORI DI PRESSIONE

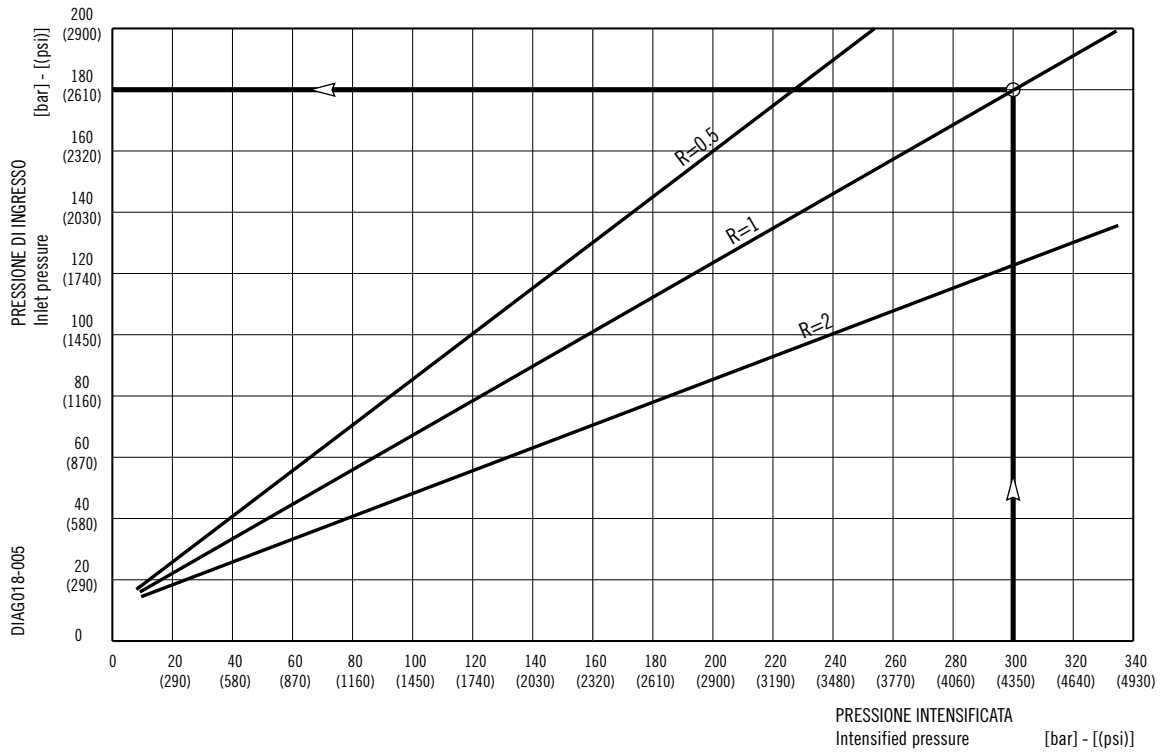

Le curve sono state ottenute alla temperatura di 50°C, utilizzando olio con viscosità 36 mm²/s a 40°C.

01/09.2019

NOTE SULLA COMPOSIZIONE

Le sezioni del divisore vengono disposte in ordine decrescente di cilindrata o gruppo da sinistra verso destra guardando il divisore dal lato delle bocche di mandata. Per i divisori composti da gruppi diversi, è obbligatorio interporre il collettore tra gli elementi dove cambia il gruppo. Sotto e nella pagina seguente sono riportate le composizioni standard dei divisori; per composizioni diverse consultare il nostro servizio prevendita.

COLLETTORI

Gruppo	HDD 30	HDD 35
HDD 30	C 30 • 30	—
HDD 35	C 35 • 30	C 35 • 35

COMPOSIZIONE STANDARD

2 ELEMENTI

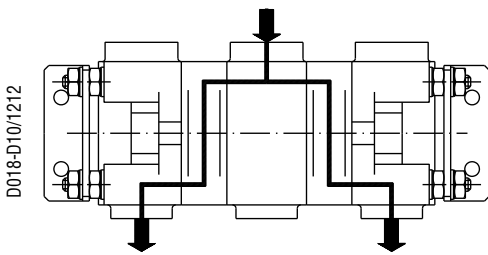

Tipo	Portata massima per collettore
	l/min
C 30 • 30	350
C 35 • 30	550
C 35 • 35	550

3 ELEMENTI

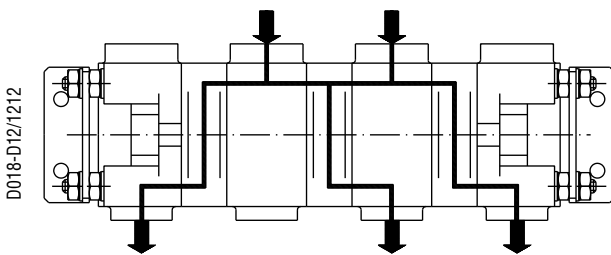
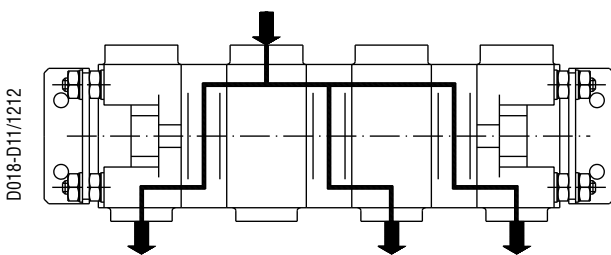

01/09.2019

COMPOSIZIONE STANDARD

4 ELEMENTI

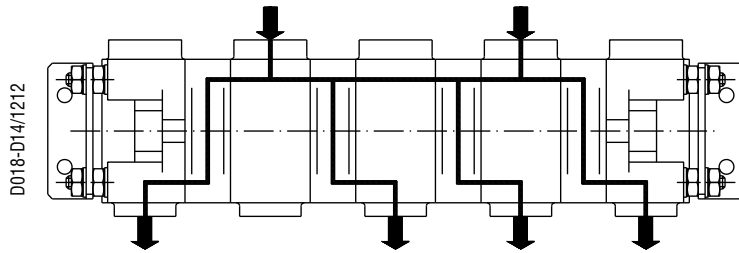
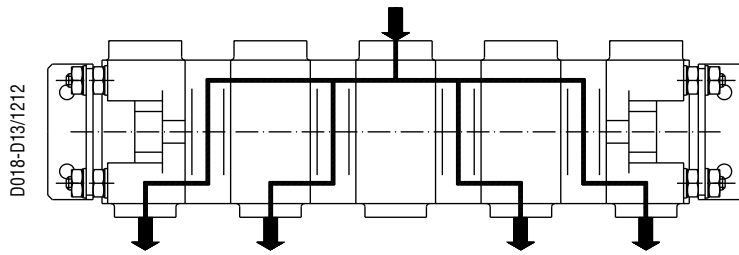

Tipo Portata massima per collettore

	l/min
C 30 • 30	350
C 35 • 30	550
C 35 • 35	550

5 ELEMENTI

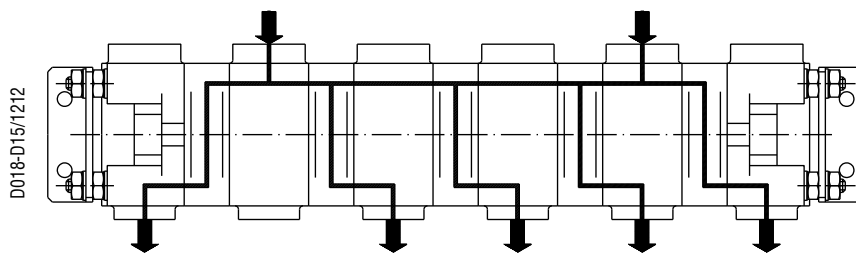

6 ELEMENTI

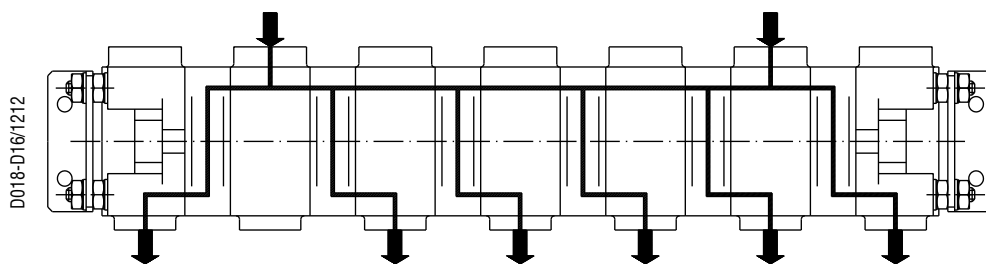

COMPOSIZIONE STANDARD PER EQUALIZZATORI CON SEZIONE MOTORE

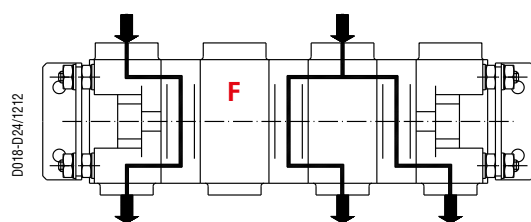

MAX. 6 ELEMENTI

FLANGIA INTERMEDIA

Gruppo	HDD 30	HDD 35
HDD 30	F 30 • 30	—
HDD 35	F 35 • 30	F 35 • 35

01/09.2019

POSIZIONE E TIPOLOGIA BOCCHE

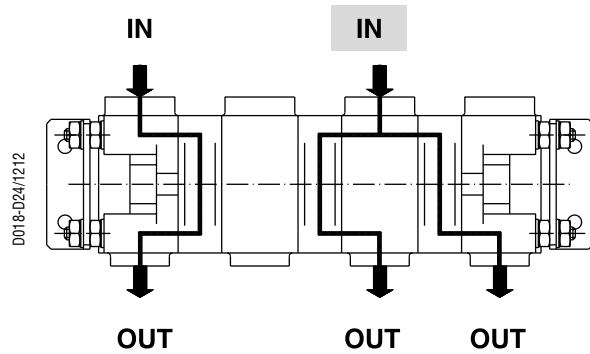
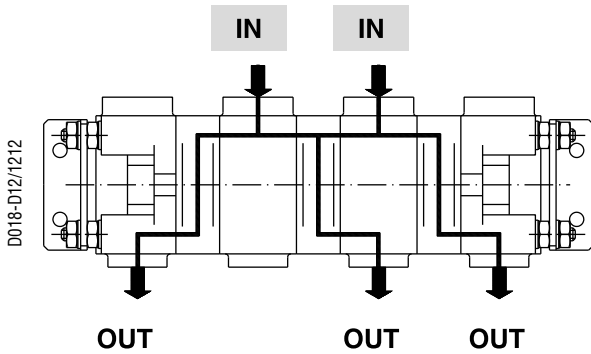

Equalizzatore di flusso con sezione motore.

Versione standard

BOCCHIE	SSS			SSM			BSPP			ODT		
	Tipo	IN	IN	OUT	IN	IN	OUT	IN	IN	OUT	IN	IN
HDD 30•17	SD	SB	SB	MD	MB	MB	GF	GE	GD	OF	OD	OB
HDD 30•22	SD	SB	SB	MD	MB	MB	GF	GE	GD	OF	OD	OB
HDD 30•27	SD	SC	SB	MD	MC	MB	GF	GF	GE	OF	OF	OD
HDD 30•34	SD	SC	SB	MD	MC	MB	GF	GF	GE	OF	OF	OD
HDD 30•43	SD	SD	SC	MD	MD	MC	GF	GG	GF	OF	OG	OF
HDD 30•51	SD	SD	SC	MD	MD	MC	GF	GG	GF	OF	OG	OF
HDD 30•61	SD	SE	SD	MD	ME	MD	GF	GG	GF	OF	OG	OF
HDD 30•73	SD	SE	SD	MD	ME	MD	GF	GG	GF	OF	OG	OF
HDD 30•82	SD	SE	SD	MD	ME	MD	GF	GG	GF	OF	OG	OF
HDD 35•50	SE	SE	SD	ME	ME	MD	GH	GH	GG	OH	OG	OF
HDD 35•63	SE	SE	SD	ME	ME	MD	GH	GH	GG	OH	OG	OF
HDD 35•71	SE	SE	SD	ME	ME	MD	GH	GH	GG	OH	OG	OF
HDD 35•80	SE	SE	SD	ME	ME	MD	GH	GH	GG	OH	OG	OF
HDD 35•90	SE	SF	SE	ME	MF	ME	GH	GL	GH	OH	OH	OG
HDD 35•100	SE	SF	SE	ME	MF	ME	GH	GL	GH	OH	OH	OG
HDD 35•112	SE	SF	SE	ME	MF	ME	GH	GL	GH	OH	OH	OG
HDD 35•125	SE	SF	SE	ME	MF	ME	GH	GL	GH	OH	OH	OG

01/09.2019

DIMENSIONI BOCHE

 Coppia di serraggio per bocca (valori calcolati a 350 bar)

BOCCHIE FLANGIATE SAE J518 - Standard pressure series 3000 PSI

SSS

Filettatura americana UNC-UNF 60° conforme a ANSI B 1.1

CODICE	A	B	C	D	
	mm (in)	mm (in)	mm (in)	Filettatura Profondità mm (in)	
SB	19 (0.75)	47,6 (1.87)	22,2 (0.87)	3/8 - 16 UNC-2B 22 (0.87)	30 ^{+2,5} (266 ÷ 288)
SC	25,4 (1.00)	52,4 (2.06)	26,2 (1.03)	3/8 - 16 UNC-2B 22 (0.87)	30 ^{+2,5} (266 ÷ 288)
SD	30,5 (1.20)	58,7 (2.31)	30,2 (1.19)	7/16 - 14 UNC-2B 28,5 (1.12)	55 ⁺⁵ (487 ÷ 531)
SE	39,3 (1.55)	69,8 (2.75)	35,7 (1.40)	1/2 - 13 UNC-2B 27 (1.06)	70 ⁺⁵ (620 ÷ 664)
SF	51 (2.00)	77,8 (3.06)	42,9 (1.69)	1/2 - 13 UNC-2B 27 (1.06)	90 ⁺⁵ (797 ÷ 841)

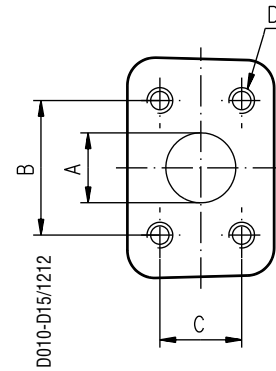

BOCCHIE FLANGIATE SAE J518 - Standard pressure series 3000 PSI

SSM

Filettatura metrica ISO 60° conforme a ISO/R 262

CODICE	A	B	C	D	
	mm (in)	mm (in)	mm (in)	Filettatura Profondità mm (in)	
MB	19 (0.75)	47,6 (1.87)	22,2 (0.87)	M 10 22 (0.87)	35 ^{+2,5} (310 ÷ 332)
MC	25,4 (1.00)	52,4 (2.06)	26,2 (1.03)	M 10 22 (0.87)	35 ^{+2,5} (310 ÷ 332)
MD	30,5 (1.20)	58,7 (2.31)	30,2 (1.19)	M 10 22 (0.87)	35 ^{+2,5} (310 ÷ 332)
ME	39,3 (1.55)	69,8 (2.75)	35,7 (1.41)	M 12 27 (1.06)	65 ⁺⁵ (575 ÷ 620)
MF	51 (2.00)	77,8 (3.06)	42,9 (1.69)	M 12 27 (1.06)	90 ⁺⁵ (797 ÷ 841)

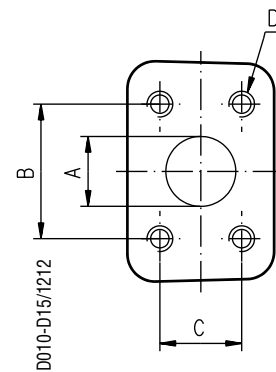

01/09.2019

DIMENSIONI BOCHE

 Coppia di serraggio per bocca (valori calcolati a 350 bar)

BOCCHIE FILETTATE GAS

BSPP

Filettatura GAS cilindrica (55°) conforme a UNI - ISO 228

CODICE	Dimensione nominale	A	B		C	
			mm (in)	mm (in)		
GD	1/2"	G 1/2	18 (0.71)	19 (0.75)	50 ^{+2.5} (443 ÷ 465)	
GE	3/4"	G 3/4	20 (0.79)	24,5 (0.96)	90 ⁺⁵ (797 ÷ 841)	
GF	1"	G 1	22 (0.87)	30,5 (1.20)	130 ⁺¹⁰ (1151 ÷ 1239)	
GG	1" 1/4	G 1 1/4	24 (0.94)	39,3 (1.55)	170 ⁺¹⁵ (1505 ÷ 1637)	
GH	1" 1/2	G 1 1/2	26 (1.02)	45 (1.77)	210 ⁺¹⁵ (1859 ÷ 1991)	
GL	2"	G 2	32 (1.26)	56 (2.20)	400 ⁺²⁰ (3540 ÷ 3717)	

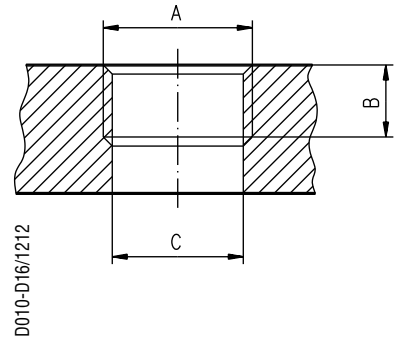

BOCCHIE FILETTATE SAE J514

ODT

Filettatura americana UNC-UNF 60° conforme a ANSI B 1.1

CODICE	Dimensione nominale	A	B		C		D	E	
			mm (in)	mm (in)	mm (in)	mm (in)			
OB	1/2"	3/4 - 16 UNF - 2B	15 (0.59)	32 (1.26)	0,5 (0.02)	2,5 (0.10)	45 ^{+2.5} (398 ÷ 420)		
OD	3/4"	1 1/16" - 12 UNF - 2B	20 (0.79)	42 (1.65)	0,5 (0.02)	3,3 (0.13)	120 ⁺¹⁰ (1062 ÷ 1151)		
OF	1"	1 5/16" - 12 UNF - 2B	20 (0.79)	50 (1.97)	0,5 (0.02)	3,3 (0.13)	170 ⁺¹⁰ (1505 ÷ 1593)		
OG	1" 1/4	1 5/8" - 12 UNF - 2B	20 (0.79)	60 (2.36)	0,5 (0.02)	3,3 (0.13)	200 ⁺¹⁰ (1770 ÷ 1859)		
OH	1" 1/2	1 7/8" - 12 UNF - 2B	20 (0.79)	70 (2.76)	0,5 (0.02)	3,3 (0.13)	270 ⁺¹⁵ (2390 ÷ 2523)		

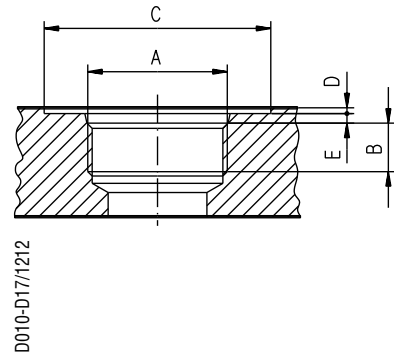

01/09.2019

DIMENSIONI DIVISORI DI FLUSSO - GRUPPI UGUALI

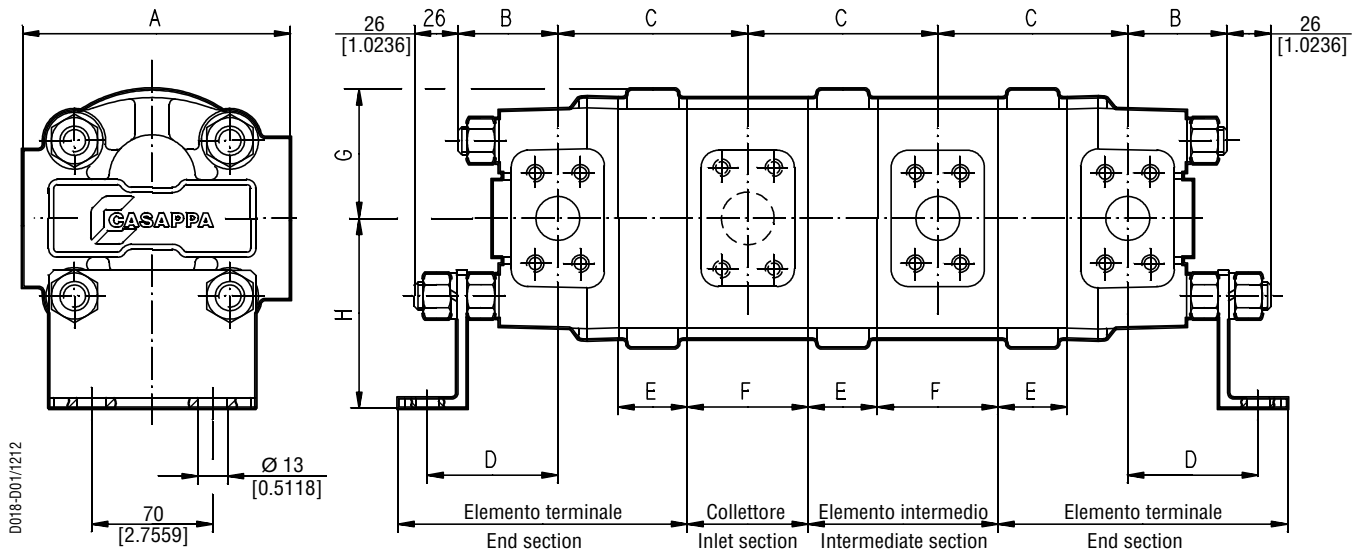

Divisore tipo	A	B	C	D	E	F	G	H
	mm (in)	mm (in)	mm (in)	mm (in)	mm (in)	mm (in)	mm (in)	mm (in)
HDD 30 + HDD 30	155 (6.10)	57 (2.24)	70 + E (2.76 + E)	77 (3.03)	Vedi sotto	70 (2.76)	75 (2.95)	110 (4.33)
HDD 35 + HDD 35	175 (6.89)	63 (2.48)	82 + E (3.23 + E)	93 (3.66)	Vedi sotto	82 (3.23)	87.5 (3.44)	135 (5.32)

Divisore tipo	E	Divisore tipo	E
	mm (in)		mm (in)
HDD 30•17	23 (0.91)	HDD 35•50	38 (1.50)
HDD 30•22	26 (1.02)	HDD 35•63	44 (1.73)
HDD 30•27	29 (1.14)	HDD 35•71	48 (1.89)
HDD 30•34	34 (1.34)	HDD 35•80	52 (2.05)
HDD 30•43	40 (1.57)	HDD 35•90	57 (2.24)
HDD 30•51	45 (1.77)	HDD 35•100	61 (2.40)
HDD 30•61	51 (2.01)	HDD 35•112	67 (2.64)
HDD 30•73	59 (2.32)	HDD 35•125	73 (2.87)
HDD 30•82	64 (2.52)		

01/09.2019

DIMENSIONI DIVISORI DI FLUSSO - GRUPPI DIVERSI

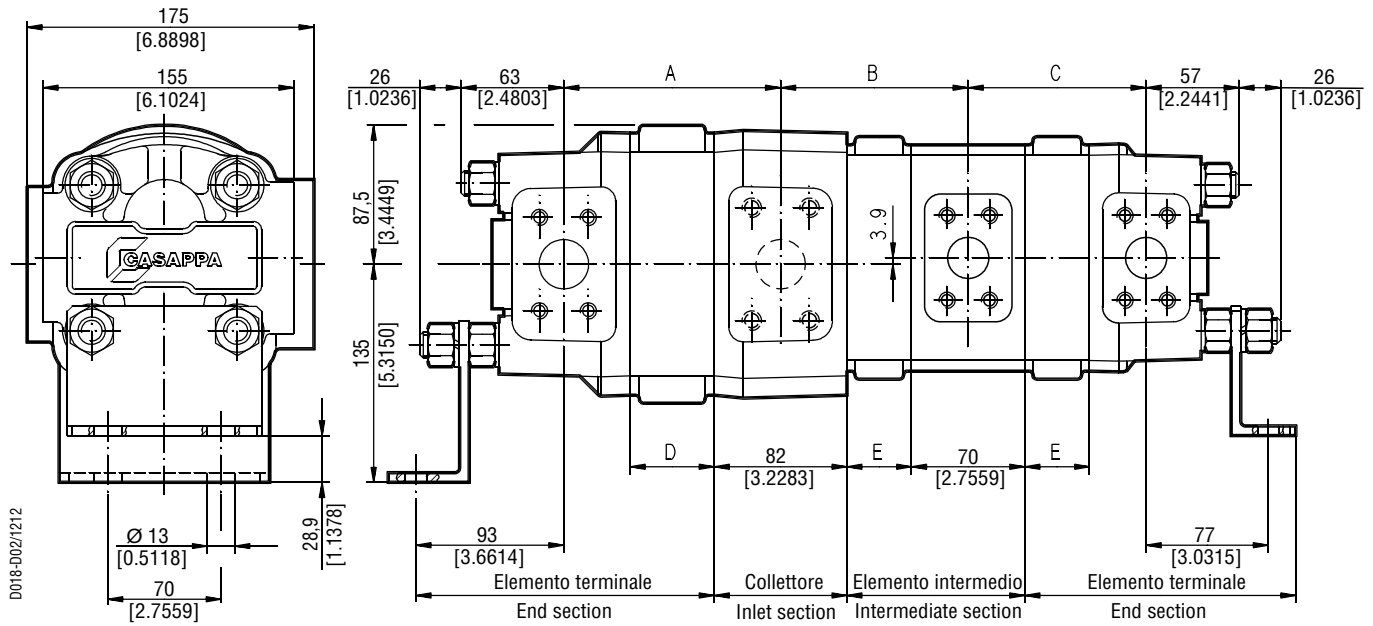

Divisore tipo	A	B	C
	mm (in)	mm (in)	mm (in)
HDD 35 + HDD 30	82 + D (3.23 + D)	76 + E (2.99 + E)	70 + E (2.76 + E)

Divisore tipo	E	Divisore tipo	E
	mm (in)		mm (in)
HDD 35•50	23 (0.91)	HDD 30•17	23 (0.91)
HDD 30•22	26 (1.02)	HDD 30•22	26 (1.02)
HDD 30•27	29 (1.14)	HDD 30•27	29 (1.14)
HDD 30•34	34 (1.34)	HDD 30•34	34 (1.34)
HDD 30•43	40 (1.57)	HDD 30•43	40 (1.57)
HDD 30•51	45 (1.77)	HDD 30•51	45 (1.77)
HDD 30•61	51 (2.01)	HDD 30•61	51 (2.01)
HDD 30•73	59 (2.32)	HDD 30•73	59 (2.32)
HDD 30•82	64 (2.52)	HDD 30•82	64 (2.52)

01/09.2019

CIRCUITI TIPICI PER EQUALIZZATORI DI FLUSSO

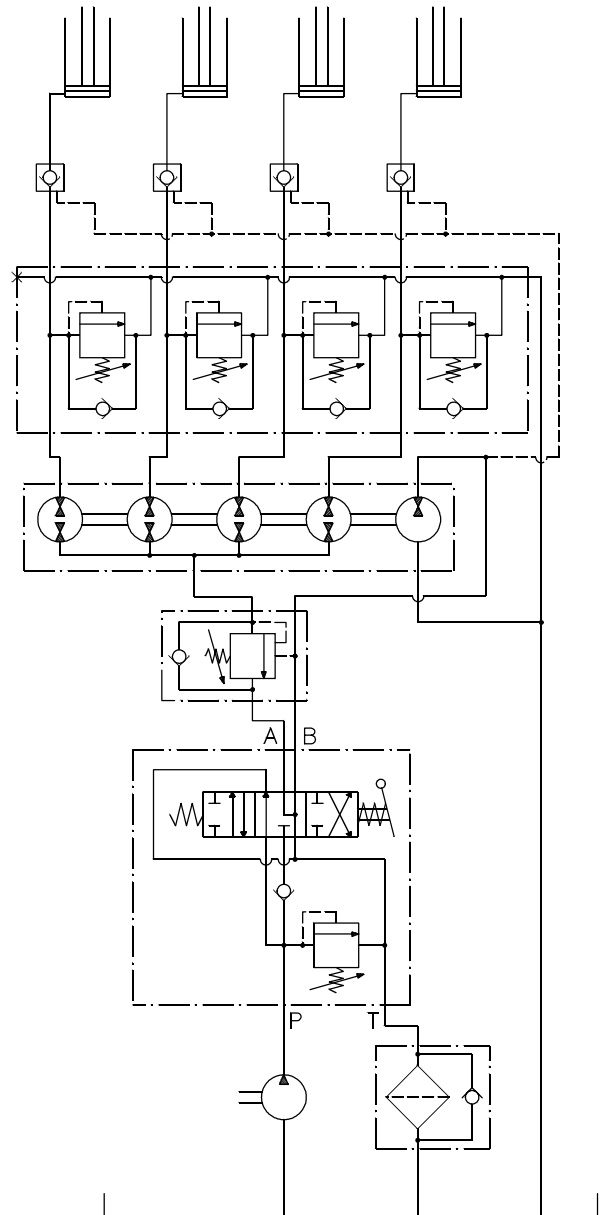
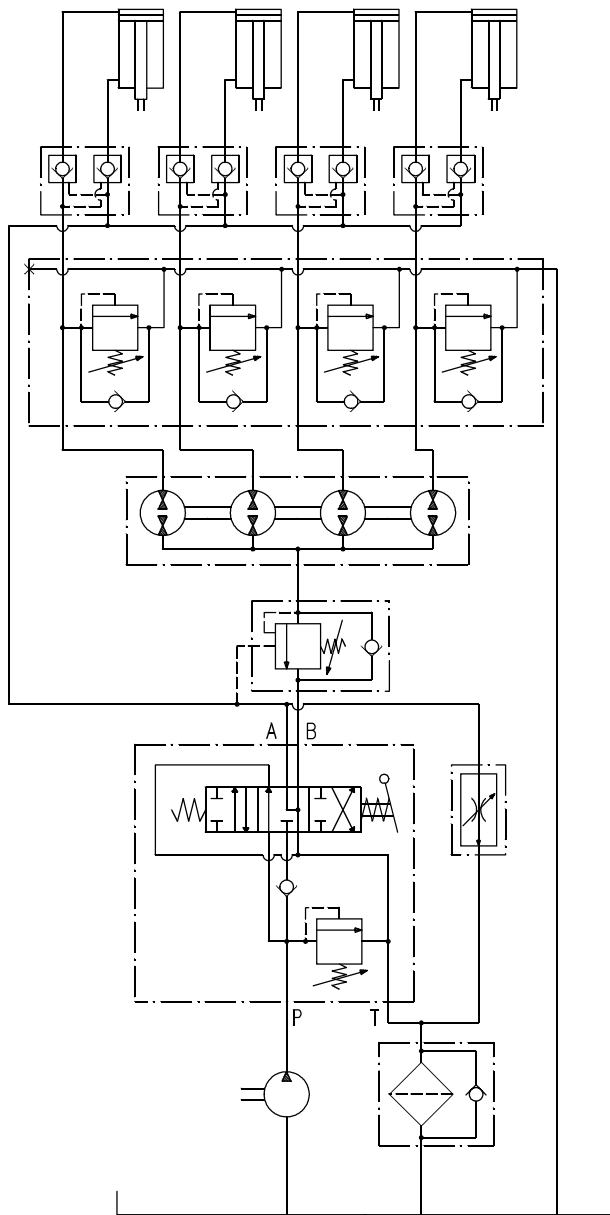

01/09.2019

Schema con equalizzatore di flusso per l'azionamento di cilindri a doppio effetto. Speciali valvole consentono ad ogni fine corsa dei cilindri, l'azzeramento dell'eventuale errore di sincronismo.

Schema con equalizzatore di flusso per l'azionamento di cilindri a semplice effetto. Speciali valvole consentono ad ogni fine corsa dei cilindri l'azzeramento dell'eventuale errore di sincronismo.

CIRCUITI TIPICI PER DIVISORI DI FLUSSO

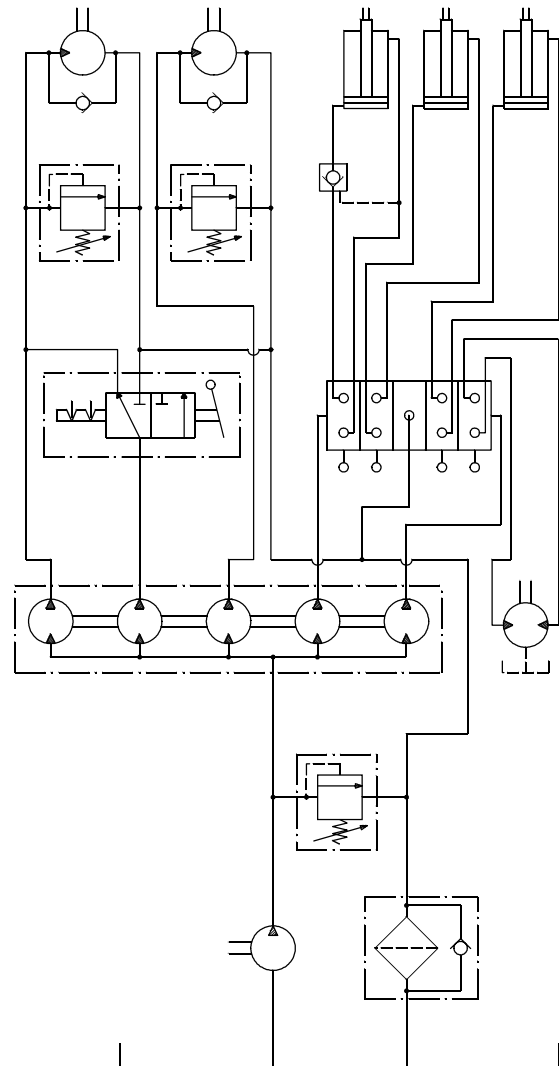
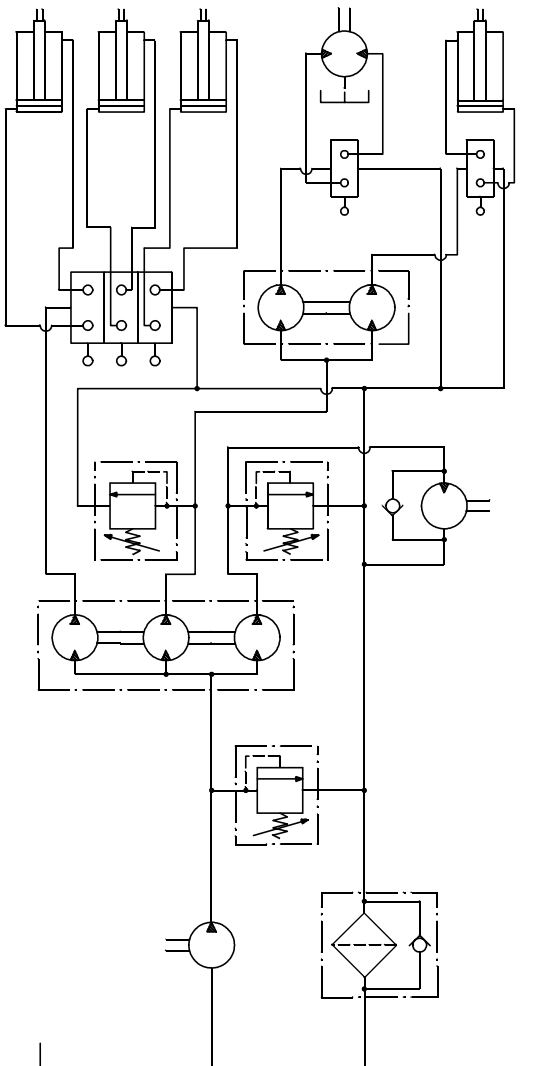

Schema con divisore di flusso che consente di impiegare una sola pompa per alimentare più utilizzi che necessitano di portate a pressioni diverse.

Schema con divisore di flusso che consente di impiegare una sola pompa per alimentare più utilizzi che necessitano di portate a pressioni diverse.

01/09.2019

CIRCUITI PER INTENSIFICATORI DI PRESSIONE

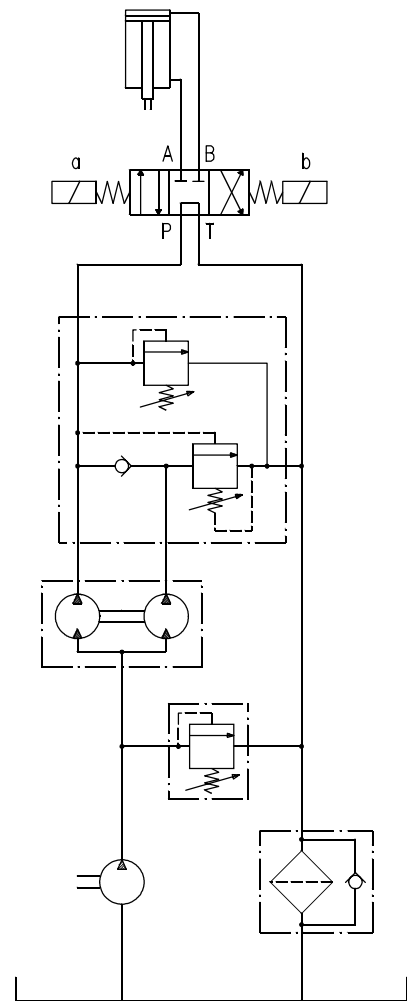
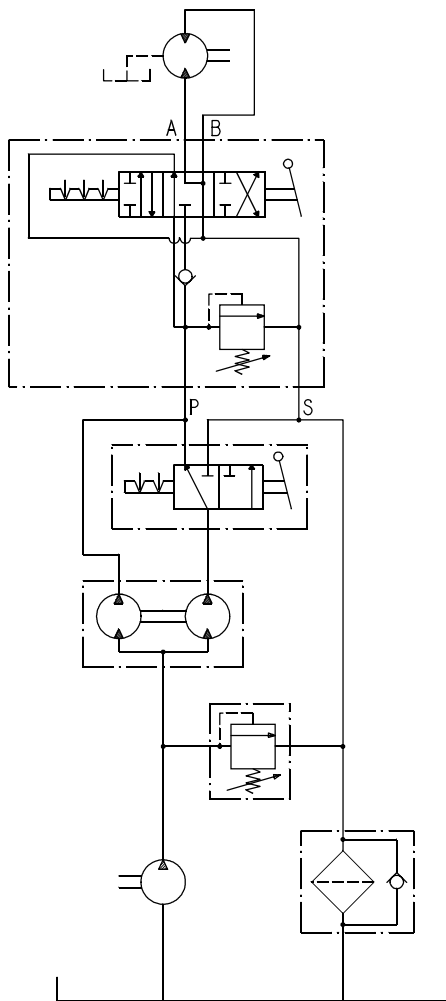

01/09.2019

Schema con intensificatore di pressione che consente di alimentare l'utilizzo con una pressione superiore a quella della pompa di alimentazione.

Schema con intensificatore di pressione che consente di alimentare l'utilizzo con una pressione superiore a quella della pompa di alimentazione.

RACCORDI SAE DIRITTI FILETTATI GAS

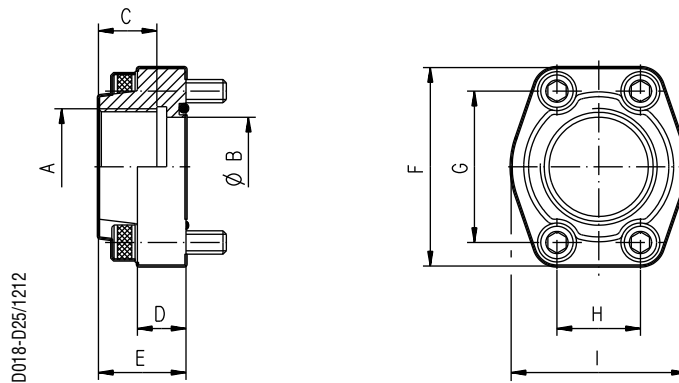

Tipo	A	B	C	D	E	F	G	H	I	Viti	O-ring
		mm (in)	mm (in)	mm (in)	mm (in)	mm (in)	mm (in)	mm (in)	mm (in)		
RD2-MA/FG12-N	G 1/2	13 (0.51)	19 (0.75)	16 (0.63)	36 (1.42)	54 (2.13)	38,1 (1.50)	17,5 (0.69)	46 (1.81)	M 8 UNI 5931-8.8	4075
RD2-MA/FG38-N	G 3/8	13 (0.51)	19 (0.75)	16 (0.63)	36 (1.42)	54 (2.13)	38,1 (1.50)	17,5 (0.69)	46 (1.81)	M 8 UNI 5931-8.8	4075
RD2-MB/FG34-N	G 3/4	19 (0.75)	19 (0.75)	18 (0.71)	36 (1.42)	65 (2.56)	47,6 (1.87)	22,2 (0.87)	50 (1.97)	M 10 UNI 5931-8.8	4100
RD2-MB/FG12-N	G 1/2	13 (0.51)	19 (0.75)	18 (0.71)	36 (1.42)	65 (2.56)	47,6 (1.87)	22,2 (0.87)	50 (1.97)	M 10 UNI 5931-8.8	4100
RD2-MC/FG100-N	G 1	25 (0.98)	19 (0.75)	18 (0.71)	38 (1.50)	70 (2.76)	52,4 (1.06)	26,2 (1.03)	52 (2.05)	M 10 UNI 5931-8.8	4131
RD2-MC/FG34-N	G 3/4	19 (0.75)	19 (0.75)	18 (0.71)	38 (1.50)	70 (2.76)	52,4 (1.06)	26,2 (1.03)	52 (2.05)	M 10 UNI 5931-8.8	4131
RD2-MD/FG114-N	G 1 1/4	32 (1.26)	22 (0.87)	21 (0.83)	41 (1.61)	79 (3.11)	58,7 (2.31)	30,2 (1.19)	68 (2.68)	M 10 UNI 593-12.9	4150
RD2-MD/FG100-N	G 1	25 (0.98)	22 (0.87)	21 (0.83)	41 (1.61)	79 (3.11)	58,7 (2.31)	30,2 (1.19)	68 (2.68)	M 10 UNI 593-12.9	4150
RD2-ME/FG112-N	G 1 1/2	38 (1.50)	24 (0.94)	25 (0.98)	44 (1.73)	93 (3.66)	69,8 (2.75)	35,7 (1.41)	78 (3.07)	M 12 UNI 593-12.9	4187
RD2-ME/FG114-N	G 1 1/4	32 (1.26)	24 (0.94)	25 (0.98)	44 (1.73)	93 (3.66)	69,8 (2.75)	35,7 (1.41)	78 (3.07)	M 12 UNI 593-12.9	4187
RD2-MF/FG200-N	G 2	51 (2.01)	30 (1.18)	25 (0.98)	45 (1.77)	102 (4.02)	77,8 (3.06)	42,9 (1.69)	90 (3.54)	M 12 UNI 593-12.9	4225
RD2-MF/FG112-N	G 1 1/2	38 (1.50)	26 (1.02)	25 (0.98)	45 (1.77)	102 (4.02)	77,8 (3.06)	42,9 (1.69)	90 (3.54)	M 12 UNI 593-12.9	4225

01/09.2019

RACCORDI SAE DIRITTI FILETTATI GAS

Tipo	A	B	C	D	E	F	G	H	I	Viti	O-ring
		mm (in)	mm (in)	mm (in)	mm (in)	mm (in)	mm (in)	mm (in)	mm (in)		
RD2-SA/FG12-N	G 1/2	13 (0.51)	19 (0.75)	16 (0.63)	36 (1.42)	54 (2.13)	38,1 (1.50)	17,5 (0.69)	46 (1.81)	5/16 -18 UNC-2B	4075
RD2-SA/FG38-N	G 3/8	13 (0.51)	19 (0.75)	16 (0.63)	36 (1.42)	54 (2.13)	38,1 (1.50)	17,5 (0.69)	46 (1.81)	5/16 -18 UNC-2B	4075
RD2-SB/FG34-N	G 3/4	19 (0.75)	19 (0.75)	18 (0.71)	36 (1.42)	65 (2.56)	47,6 (1.87)	22,2 (0.87)	50 (1.97)	3/8 -16 UNC-2B	4100
RD2-SB/FG12-N	G 1/2	13 (0.51)	19 (0.75)	18 (0.71)	36 (1.42)	65 (2.56)	47,6 (1.87)	22,2 (0.87)	50 (1.97)	3/8 -16 UNC-2B	4100
RD2-SC/FG100-N	G 1	25 (0.98)	19 (0.75)	18 (0.71)	38 (1.50)	70 (2.76)	52,4 (2.06)	26,2 (1.03)	52 (2.05)	3/8 -16 UNC-2B	4131
RD2-SC/FG34-N	G 3/4	19 (0.75)	19 (0.7)	18 (0.71)	38 (1.50)	70 (2.76)	52,4 (2.06)	26,2 (1.03)	52 (2.05)	3/8 -16 UNC-2B	4131
RD2-SD/FG114-N	G 1 1/4	32 (1.26)	22 (0.87)	21 (0.83)	41 (1.61)	79 (3.11)	58,7 (2.31)	30,2 (1.19)	68 (2.68)	7/16 -14 UNC-2B	4150
RD2-SD/FG100-N	G 1	25 (0.98)	22 (0.87)	21 (0.83)	41 (1.61)	79 (3.11)	58,7 (2.31)	30,2 (1.19)	68 (2.68)	7/16 -14 UNC-2B	4150
RD2-SE/FG112-N	G 1 1/2	38 (1.50)	24 (0.94)	25 (0.98)	44 (1.73)	93 (3.66)	69,8 (2.75)	35,7 (1.41)	78 (3.07)	1/2 -14 UNC-2B	4187
RD2-SE/FG114-N	G 1 1/4	32 (1.26)	24 (0.94)	25 (0.98)	44 (1.73)	93 (3.66)	69,8 (2.75)	35,7 (1.41)	78 (3.07)	1/2 -14 UNC-2B	4187
RD2-SF/FG200-N	G 2	51 (2.01)	30 (1.18)	25 (0.98)	45 (1.77)	102 (4.02)	77,8 (3.06)	42,9 (1.69)	90 (3.54)	1/2 -14 UNC-2B	4225
RD2-SF/FG112-N	G 1 1/2	38 (1.50)	26 (1.02)	25 (0.98)	45 (1.77)	102 (4.02)	77,8 (3.06)	42,9 (1.69)	90 (3.54)	1/2 -14 UNC-2B	4225

I raccordi standard sono dotati di guarnizioni in Buna. Per utilizzi più gravosi, richiedere raccordi con guarnizioni in Viton sostituendo la N finale del codice con la lettera V (esempio: **RD2-MA/FG12-N - RD2-MA/FG12-V**).

Nota: I valori di coppia riportati in tabella sono riferiti al montaggio dei raccordi sulla serie MAGNUM.

RACCORDI SAE DIRITTI FILETTATI NPT

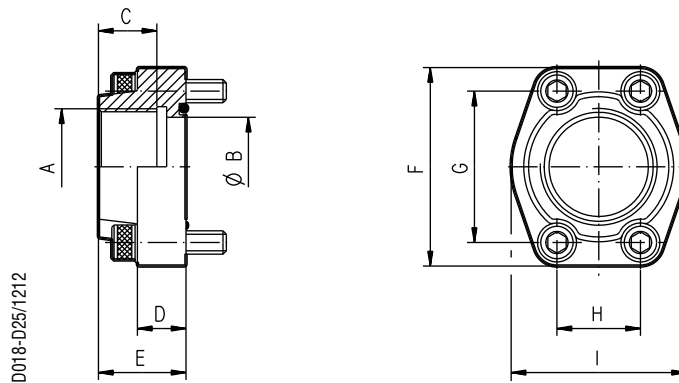

Tipo	A	B	C	D	E	F	G	H	I	Viti	O-ring
RD2-MA/FN12-N	1/2 NPT	13 (0.51)	19 (0.75)	16 (0.63)	36 (1.42)	54 (2.13)	38,1 (1.50)	17,5 (0.69)	46 (1.81)	M 8 UNI 5931-8.8	4075
RD2-MA/FN38-N	3/8 NPT	13 (0.51)	19 (0.75)	16 (0.63)	36 (1.42)	54 (2.13)	38,1 (1.50)	17,5 (0.69)	46 (1.81)	M 8 UNI 5931-8.8	4075
RD2-MB/FN34-N	3/4 NPT	19 (0.75)	19 (0.75)	18 (0.71)	36 (1.42)	65 (2.56)	47,6 (1.87)	22,2 (0.87)	50 (1.97)	M 10 UNI 5931-8.8	4100
RD2-MB/FN12-N	1/2 NPT	13 (0.51)	19 (0.75)	18 (0.71)	36 (1.42)	65 (2.56)	47,6 (1.87)	22,2 (0.87)	50 (1.97)	M 10 UNI 5931-8.8	4100
RD2-MC/FN100-N	1 NPT	25 (0.98)	19 (0.75)	18 (0.71)	38 (1.50)	70 (2.76)	52,4 (2.06)	26,2 (1.03)	52 (2.05)	M 10 UNI 5931-8.8	4131
RD2-MC/FN34-N	3/4 NPT	19 (0.75)	19 (0.75)	18 (0.71)	38 (1.50)	70 (2.76)	52,4 (2.06)	26,2 (1.03)	52 (2.05)	M 10 UNI 5931-8.8	4131
RD2-MD/FN114-N	1 1/4 NPT	32 (1.26)	22 (0.87)	21 (0.83)	41 (1.61)	79 (3.11)	58,7 (2.31)	30,2 (1.19)	68 (2.68)	M 10 UNI 593-12.9	4150
RD2-MD/FN100-N	1 NPT	25 (0.98)	22 (0.87)	21 (0.83)	41 (1.61)	79 (3.11)	58,7 (2.31)	30,2 (1.19)	68 (2.68)	M 10 UNI 593-12.9	4150
RD2-ME/FN112-N	1 1/2 NPT	38 (1.50)	24 (0.94)	25 (0.98)	44 (1.73)	93 (3.66)	69,8 (2.75)	35,7 (1.41)	78 (3.07)	M 12 UNI 593-12.9	4187
RD2-ME/FN114-N	1 1/4 NPT	32 (1.26)	24 (0.94)	25 (0.98)	44 (1.73)	93 (3.66)	69,8 (2.75)	35,7 (1.41)	78 (3.07)	M 12 UNI 593-12.9	4187
RD2-MF/FN200-N	2 NPT	51 (2.01)	30 (1.18)	25 (0.98)	45 (1.77)	102 (4.02)	77,8 (3.063)	42,9 (1.69)	90 (3.54)	M 12 UNI 593-12.9	4225
RD2-MF/FN112-N	1 1/2 NPT	38 (1.50)	26 (1.02)	25 (0.98)	45 (1.77)	102 (4.02)	77,8 (3.06)	42,9 (1.69)	90 (3.54)	M 12 UNI 593-12.9	4225

01/09.2019

RACCORDI SAE DIRITTI FILETTATI NPT

Tipo	A	B	C	D	E	F	G	H	I	Viti	O-ring
		mm (in)	mm (in)	mm (in)	mm (in)	mm (in)	mm (in)	mm (in)	mm (in)		
RD2-SA/FN12-N	1/2 NPT	13 (0.51)	19 (0.75)	16 (0.63)	36 (1.42)	54 (2.13)	38,1 (1.50)	17,5 (0.69)	46 (1.81)	5/16 -18 UNC-2B	4075
RD2-SA/FN38-N	3/8 NPT	13 (0.51)	19 (0.75)	16 (0.63)	36 (1.42)	54 (2.13)	38,1 (1.50)	17,5 (0.69)	46 (1.81)	5/16 -18 UNC-2B	4075
RD2-SB/FN34-N	3/4 NPT	19 (0.75)	19 (0.75)	18 (0.71)	36 (1.42)	65 (2.56)	47,6 (1.87)	22,2 (0.87)	50 (1.967)	3/8 -16 UNC-2B	4100
RD2-SB/FN12-N	1/2 NPT	13 (0.5118)	19 (0.75)	18 (0.71)	36 (1.42)	65 (2.56)	47,6 (1.87)	22,2 (0.87)	50 (1.97)	3/8 -16 UNC-2B	4100
RD2-SC/FN100-N	1 NPT	25 (0.98)	19 (0.75)	18 (0.71)	38 (1.50)	70 (2.76)	52,4 (2.06)	26,2 (1.03)	52 (2.05)	3/8 -16 UNC-2B	4131
RD2-SC/FN34-N	3/4 NPT	19 (0.75)	19 (0.75)	18 (0.71)	38 (1.50)	70 (2.76)	52,4 (2.06)	26,2 (1.03)	52 (2.05)	3/8 -16 UNC-2B	4131
RD2-SD/FN114-N	1 1/4 NPT	32 (1.26)	22 (0.87)	21 (0.83)	41 (1.61)	79 (3.11)	58,7 (2.31)	30,2 (1.19)	68 (2.68)	7/16 -14 UNC-2B	4150
RD2-SD/FN100-N	1 NPT	25 (0.98)	22 (0.87)	21 (0.83)	41 (1.61)	79 (3.11)	58,7 (2.31)	30,2 (1.19)	68 (2.68)	7/16 -14 UNC-2B	4150
RD2-SE/FN112-N	1 1/2 NPT	38 (1.50)	24 (0.94)	25 (0.98)	44 (1.73)	93 (3.66)	69,8 (2.75)	35,7 (1.41)	78 (3.07)	1/2 -14 UNC-2B	4187
RD2-SE/FN114-N	1 1/4 NPT	32 (1.26)	24 (0.94)	25 (0.98)	44 (1.73)	93 (3.66)	69,8 (2.75)	35,7 (1.41)	78 (3.07)	1/2 -14 UNC-2B	4187
RD2-SF/FN200-N	2 NPT	51 (2.01)	30 (1.18)	25 (0.98)	45 (1.77)	102 (4.02)	77,8 (3.06)	42,9 (1.69)	90 (3.543)	1/2 -14 UNC-2B	4225
RD2-SF/FN112-N	1 1/2 NPT	38 (1.50)	26 (1.02)	25 (0.98)	45 (1.77)	102 (4.02)	77,8 (3.06)	42,9 (1.69)	90 (3.54)	1/2 -14 UNC-2B	4225

I raccordi standard sono dotati di guarnizioni in Buna. Per utilizzi più gravosi, richiedere raccordi con guarnizioni in Viton sostituendo la N finale del codice con la lettera V (esempio: **RD2-MA/FN12-N - RD2-MA/FN12-V**).

Nota: I valori di coppia riportati in tabella sono riferiti al montaggio dei raccordi sulla serie MAGNUM.

RACCORDI SAE DIRITTI A SALDARE DI TASCA

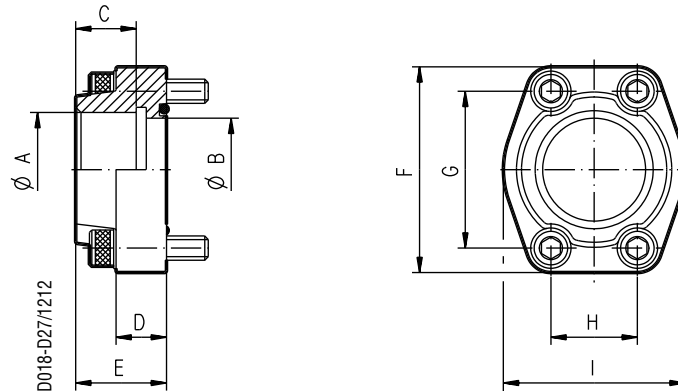

Tipo	Dim. nom.	A	B	C	D	E	F	G	H	I	Viti	O-ring
		mm (in)	mm (in)	mm (in)	mm (in)	mm (in)	mm (in)	mm (in)	mm (in)	mm (in)		
RD2-MA/S12-N	1/2"	21,6 (0.85)	13 (0.51)	19 (0.75)	16 (0.63)	36 (1.42)	54 (2.13)	38,1 (1.50)	17,5 (0.69)	46 (1.81)	M 8 UNI 5931-8.8	4075
RD2-MA/S38-N	3/8"	17,5 (0.69)	13 (0.51)	19 (0.75)	16 (0.63)	36 (1.42)	54 (2.13)	38,1 (1.50)	17,5 (0.69)	46 (1.81)	M 8 UNI 5931-8.8	4075
RD2-MB/S34-N	3/4"	27,2 (1.07)	19 (0.75)	19 (0.75)	18 (0.71)	36 (1.42)	65 (2.56)	47,6 (1.87)	22,2 (0.87)	50 (1.97)	M 10 UNI 5931-8.8	4100
RD2-MC/S100-N	1"	34 (1.34)	25 (0.98)	19 (0.75)	18 (0.71)	38 (1.50)	70 (2.76)	52,4 (2.06)	26,2 (1.03)	52 (2.05)	M 10 UNI 5931-8.8	4131
RD2-MD/S114-N	1" 1/4	42,8 (1.69)	32 (1.26)	22 (0.87)	21 (0.83)	41 (1.61)	79 (3.11)	58,7 (2.31)	30,2 (1.19)	68 (2.68)	M 10 UNI 593-12.9	4150
RD2-ME/S112-N	1" 1/2	48,6 (1.91)	38 (1.50)	24 (0.94)	25 (0.98)	44 (1.73)	93 (3.66)	69,8 (2.75)	35,7 (1.41)	78 (3.07)	M 12 UNI 593-12.9	4187
RD2-MF/S200-N	2"	61 (2.40)	51 (2.01)	26 (1.02)	25 (0.98)	45 (1.77)	102 (4.02)	77,8 (3.06)	42,9 (1.69)	90 (3.54)	M 12 UNI 593-12.9	4225

Tipo	Dim. nom.	A	B	C	D	E	F	G	H	I	Viti	O-ring
		mm (in)	mm (in)	mm (in)	mm (in)	mm (in)	mm (in)	mm (in)	mm (in)	mm (in)		
RD2-SA/S12-N	1/2"	21,6 (0.85)	13 (0.51)	19 (0.75)	16 (0.63)	36 (1.42)	54 (2.13)	38,1 (1.50)	17,5 (0.69)	46 (1.81)	5/16 -18 UNC-2B	4075
RD2-SA/S38-N	3/8"	17,5 (0.69)	13 (0.51)	19 (0.75)	16 (0.63)	36 (1.42)	54 (2.13)	38,1 (1.50)	17,5 (0.69)	46 (1.81)	5/16 -18 UNC-2B	4075
RD2-SB/S34-N	3/4"	27,2 (1.07)	19 (0.75)	19 (0.75)	18 (0.71)	36 (1.42)	65 (2.56)	47,6 (1.87)	22,2 (0.87)	50 (1.97)	3/8 -16 UNC-2B	4100
RD2-SC/S100-N	1"	34 (1.34)	25 (0.98)	19 (0.75)	18 (0.71)	38 (1.50)	70 (2.76)	52,4 (2.06)	26,2 (1.03)	52 (2.05)	3/8 -16 UNC-2B	4131
RD2-SD/S114-N	1" 1/4	42,8 (1.69)	32 (1.26)	22 (0.87)	21 (0.83)	41 (1.61)	79 (3.11)	58,7 (2.31)	30,2 (1.19)	68 (2.68)	7/16 -14 UNC-2B	4150
RD2-SE/S112-N	1" 1/2	48,6 (1.91)	38 (1.50)	24 (0.94)	25 (0.98)	44 (1.73)	93 (3.66)	69,8 (2.75)	35,7 (1.41)	78 (3.07)	1/2 -14 UNC-2B	4187
RD2-SF/S200-N	2"	61 (2.40)	51 (2.01)	26 (1.02)	25 (0.98)	45 (1.77)	102 (4.02)	77,8 (3.06)	42,9 (1.69)	90 (3.54)	1/2 -14 UNC-2B	4225

I raccordi standard sono dotati di guarnizioni in Buna. Per utilizzi più gravosi, richiedere raccordi con guarnizioni in Viton sostituendo la N finale del codice con la lettera V (esempio: **RD2-MA/S12-N** - **RD2-MA/S12-V**).

Nota: I valori di coppia riportati in tabella sono riferiti al montaggio dei raccordi sulla serie MAGNUM.

01/09.2019

RACCORDI SAE DIRITTI A SALDARE DI TESTA

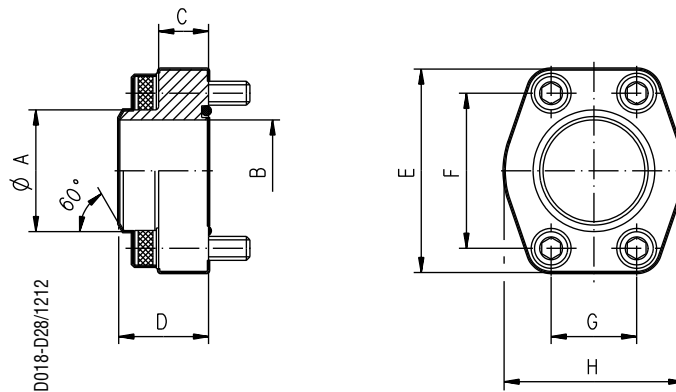

Tipo	Dim. nom.	A	B	C	D	E	F	G	H	Viti	O-ring
		mm (in)	mm (in)	mm (in)	mm (in)	mm (in)	mm (in)	mm (in)	mm (in)		
RD2-MA/T12-N	1/2"	21,6 (0.85)	13 (0.51)	16 (0.63)	36 (1.42)	54 (2.13)	38,1 (1.50)	17,5 (0.69)	46 (1.81)	M 8 UNI 5931-8.8	4075
RD2-MA/T38-N	3/8"	17,5 (0.69)	13 (0.51)	16 (0.63)	36 (1.42)	54 (2.13)	38,1 (1.50)	17,5 (0.69)	46 (1.81)	M 8 UNI 5931-8.8	4075
RD2-MB/T34-N	3/4"	27,2 (1.07)	19 (0.75)	18 (0.71)	36 (1.42)	65 (2.56)	47,6 (1.87)	22,2 (0.87)	50 (1.97)	M 10 UNI 5931-8.8	4100
RD2-MC/T100-N	1"	34 (1.34)	25 (0.98)	18 (0.71)	38 (1.50)	70 (2.76)	52,4 (2.06)	26,2 (1.03)	52 (2.05)	M 10 UNI 5931-8.8	4131
RD2-MD/T114-N	1" 1/4	42,8 (1.69)	32 (1.26)	21 (0.83)	41 (1.61)	79 (3.11)	58,7 (2.31)	30,2 (1.19)	68 (2.68)	M 10 UNI 593-12.9	4150
RD2-ME/T112-N	1" 1/2	48,6 (1.91)	38 (1.50)	25 (0.98)	44 (1.73)	93 (3.66)	69,8 (2.75)	35,7 (1.41)	78 (3.07)	M 12 UNI 593-12.9	4187
RD2-MF/T200-N	2"	61 (2.40)	51 (2.01)	25 (0.98)	45 (1.77)	102 (4.02)	77,8 (3.06)	42,9 (1.69)	90 (3.54)	M 12 UNI 593-12.9	4225

Tipo	Dim. nom.	A	B	C	D	E	F	G	H	Viti	O-ring
		mm (in)	mm (in)	mm (in)	mm (in)	mm (in)	mm (in)	mm (in)	mm (in)		
RD2-SA/T12-N	1/2"	21,6 (0.85)	13 (0.51)	16 (0.63)	36 (1.42)	54 (2.13)	38,1 (1.50)	17,5 (0.69)	46 (1.81)	5/16 -18 UNC-2B	4075
RD2-SA/T38-N	3/8"	17,5 (0.69)	13 (0.51)	16 (0.63)	36 (1.42)	54 (2.13)	38,1 (1.50)	17,5 (0.69)	46 (1.81)	5/16 -18 UNC-2B	4075
RD2-SB/T34-N	3/4"	27,2 (1.07)	19 (0.75)	18 (0.71)	36 (1.42)	65 (2.56)	47,6 (1.87)	22,2 (0.87)	50 (1.97)	3/8 -16 UNC-2B	4100
RD2-SC/T100-N	1"	34 (1.34)	25 (0.98)	18 (0.71)	38 (1.50)	70 (2.76)	52,4 (2.06)	26,2 (1.03)	52 (2.05)	3/8 -16 UNC-2B	4131
RD2-SD/T114-N	1" 1/4	42,8 (1.69)	32 (1.26)	21 (0.83)	41 (1.61)	79 (3.11)	58,7 (2.31)	30,2 (1.19)	68 (2.68)	7/16 -14 UNC-2B	4150
RD2-SE/T112-N	1" 1/2	48,6 (1.91)	38 (1.50)	25 (0.98)	44 (1.73)	93 (3.66)	69,8 (2.75)	35,7 (1.41)	78 (3.07)	1/2 -14 UNC-2B	4187
RD2-SF/T200-N	2"	61 (2.40)	51 (2.01)	25 (0.98)	45 (1.77)	102 (4.02)	77,8 (3.06)	42,9 (1.69)	90 (3.54)	1/2 -14 UNC-2B	4225

I raccordi standard sono dotati di guarnizioni in Buna. Per utilizzi più gravosi, richiedere raccordi con guarnizioni in Viton sostituendo la N finale del codice con la lettera V (esempio: **RD2-MA/T12-N** - **RD2-MA/T12-V**).

Nota: I valori di coppia riportati in tabella sono riferiti al montaggio dei raccordi sulla serie MAGNUM.

01/09.2019

RACCORDI SAE A GOMITO FILETTATI GAS

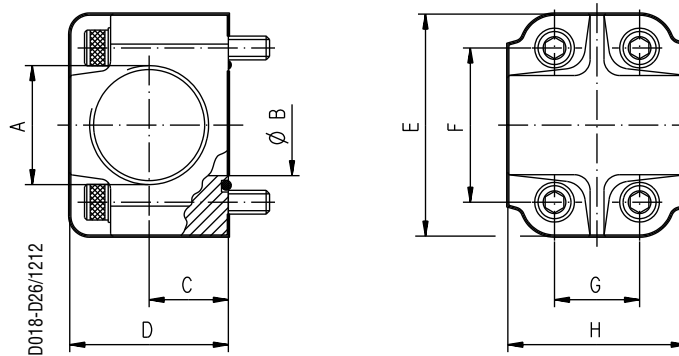

Tipo	A	B	C	D	E	F	G	H	Viti	O-ring
	Dim. nominale	mm (in)	mm (in)	mm (in)	mm (in)	mm (in)	mm (in)	mm (in)		
RG2-MB/FG34-N	G 3/4 Depth 19 (0.75)	19 (0.75)	19 (0.75)	38 (1.50)	66 (2.60)	47,6 (1.87)	22,2 (0.87)	46 (1.81)	M 10 UNI 5931-8.8	4100
RG2-MC/FG100-N	G 1 Depth 19 (0.75)	25 (0.98)	22 (0.87)	45 (1.77)	71 (2.80)	52,4 (2.06)	26,2 (1.03)	55 (2.17)	M 10 UNI 5931-8.8	4131
RG2-MD/FG114-N	G 1 1/4 Depth 22 (0.87)	31 (1.22)	27 (1.06)	55 (2.17)	81 (3.19)	58,7 (2.31)	30,2 (1.19)	65 (2.56)	M 10 UNI 5931-12.9	4150
RG2-ME/FG112-N	G 1 1/2 Depth 24 (0.94)	38 (1.50)	32 (1.26)	65 (2.56)	95 (3.74)	69,8 (2.75)	35,7 (1.41)	75 (2.95)	M 12 UNI 5931-12.9	4187
RG2-MF/FG200-N	G 2 Depth 26 (1.02)	51 (2.01)	40 (1.57)	80 (3.15)	112 (4.41)	77,8 (3.06)	42,9 (1.69)	90 (3.54)	M 12 UNI 5931-12.9	4237

I raccordi standard sono dotati di guarnizioni in Buna. Per utilizzi più gravosi, richiedere raccordi con guarnizioni in Viton sostituendo la N finale del codice con la lettera V (esempio: **RG2-MB/FG34-N - RG2-MB/FG34-V**).

Nota: I valori di coppia riportati in tabella sono riferiti al montaggio dei raccordi sulla serie MAGNUM.

RACCORDI SAE A GOMITO FILETTATI NPT

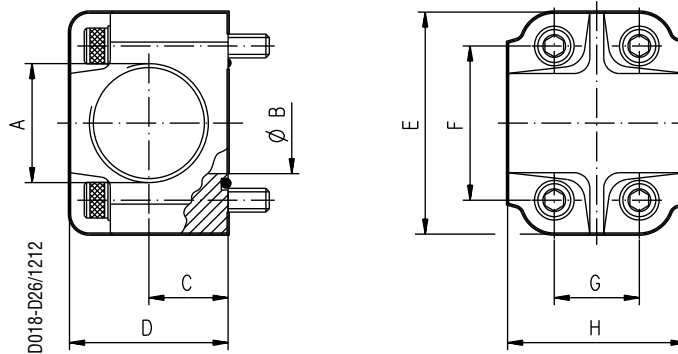

Tipo	A	B	C	D	E	F	G	H	Viti	O-ring
	Dim. nominale	mm (in)	mm (in)	mm (in)	mm (in)	mm (in)	mm (in)	mm (in)		
RG2-MB/FN34-N	3/4 NPT Depth 19 (0.75)	19 (0.75)	19 (0.75)	38 (1.50)	66 (2.60)	47,6 (1.87)	22,2 (0.87)	46 (1.81)	M 10 UNI 5931-8.8	4100
RG2-MC/FN100-N	1 NPT Depth 19 (0.75)	25 (0.98)	22 (0.87)	45 (1.77)	71 (2.80)	52,4 (2.06)	26,2 (1.03)	55 (2.17)	M 10 UNI 5931-8.8	4131
RG2-MD/FN114-N	1 1/4 NPT Depth 22 (0.87)	31 (1.22)	27 (1.06)	55 (2.17)	81 (3.19)	58,7 (2.31)	30,2 (1.19)	65 (2.56)	M 10 UNI 5931-12.9	4150
RG2-ME/FN112-N	1 1/2 NPT Depth 24 (0.94)	38 (1.50)	32 (1.26)	65 (2.56)	95 (3.74)	69,8 (2.75)	35,7 (1.41)	75 (2.95)	M 12 UNI 5931-12.9	4187
RG2-MF/FN200-N	2 NPT Depth 26 (1.02)	51 (2.01)	40 (1.57)	80 (3.15)	112 (4.41)	77,8 (3.06)	42,9 (1.69)	90 (3.54)	M 12 UNI 5931-12.9	4237

I raccordi standard sono dotati di guarnizioni in Buna. Per utilizzi più gravosi, richiedere raccordi con guarnizioni in Viton sostituendo la N finale del codice con la lettera V (esempio: **RG2-MB/FN34-N** - **RG2-MB/FN34-V**).

Nota: I valori di coppia riportati in tabella sono riferiti al montaggio dei raccordi sulla serie MAGNUM.

RACCORDI A GOMITO A SALDARE DI TASCA

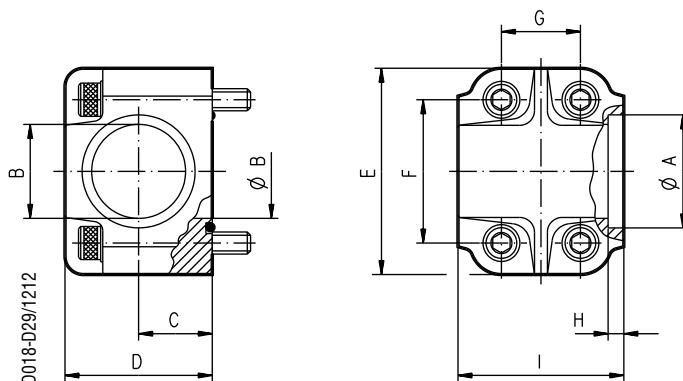

Tipo	Dim. nom.	A	B	C	D	E	F	G	H	I	Viti	O-ring
		mm (in)	mm (in)	mm (in)	mm (in)	mm (in)	mm (in)	mm (in)	mm (in)	mm (in)		
RG2-MB/S34-N	3/4"	27,2 (1.07)	19 (0.75)	19 (0.75)	38 (1.50)	66 (2.60)	47,6 (1.87)	22,2 (0.87)	5 (0.20)	46 (1.81)	M 10 UNI 5931-8.8	4100
RG2-MC/S100-N	1"	34 (1.34)	25 (0.98)	22 (0.87)	45 (1.77)	71 (2.80)	52,4 (2.06)	26,2 (1.03)	6 (0.24)	55 (2.17)	M 10 UNI 5931-8.8	4131
RG2-MD/S114-N	1" 1/4	42,8 (1.69)	31 (1.22)	27 (1.06)	55 (2.17)	81 (3.19)	58,7 (2.31)	30,2 (1.19)	7 (0.28)	65 (2.56)	M 10 UNI 593-12.9	4150
RG2-ME/S112-N	1" 1/2	48,6 (1.91)	38 (1.50)	32 (1.26)	65 (2.56)	95 (3.74)	69,8 (2.75)	35,7 (1.41)	8 (0.32)	75 (2.95)	M 12 UNI 593-12.9	4187
RG2-MF/S200-N	2"	61,3 (2.41)	51 (2.01)	40 (1.57)	80 (3.15)	112 (4.41)	77,8 (3.06)	42,9 (1.69)	10 (0.39)	90 (3.54)	M 12 UNI 593-12.9	4225

I raccordi standard sono dotati di guarnizioni in Buna. Per utilizzi più gravosi, richiedere raccordi con guarnizioni in Viton sostituendo la N finale del codice con la lettera V (esempio: **RG2-MB/S34-N - RG2-MB/S34-V**).

Nota: I valori di coppia riportati in tabella sono riferiti al montaggio dei raccordi sulla serie MAGNUM.

RACCORDI SAE A GOMITO A SALDARE DI TESTA

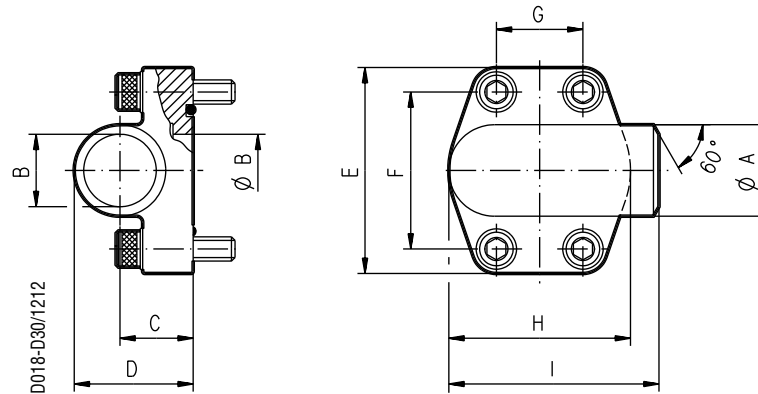

Tipo	Dim. nom.	A	B	C	D	E	F	G	H	I	Viti	O-ring
		mm (in)	mm (in)	mm (in)	mm (in)	mm (in)	mm (in)	mm (in)	mm (in)	mm (in)		
RG2-MB/T34-N	3/4"	27 (1.06)	19 (0.75)	23 (0.91)	38 (1.50)	70 (2.76)	47,6 (1.87)	22,2 (0.87)	44 (1.73)	63 (2.48)	M 10 UNI 5931-8.8	4100
RG2-MC/T100-N	1"	34,5 (1.36)	23 (0.91)	25 (0.98)	42 (1.65)	75 (2.95)	52,4 (2.06)	26,2 (1.03)	48 (1.89)	72 (2.83)	M 10 UNI 5931-8.8	4112
RG2-MD/T114-N	1" 1/4	43 (1.69)	31 (1.22)	27 (1.06)	48 (1.89)	86 (3.39)	58,7 (2.31)	30,2 (1.19)	56 (2.20)	82 (3.23)	M 10 UNI 593-12.9	4150
RG2-ME/T112-N	1" 1/2	50 (1.97)	35 (1.38)	31,5 (1.24)	56 (2.20)	97 (3.82)	69,8 (2.75)	35,7 (1.41)	62 (2.44)	92 (3.62)	M 12 UNI 593-12.9	150
RG2-MF/T200-N	2"	65 (2.56)	48 (1.89)	37,5 (1.48)	60 (2.36)	100 (3.94)	77,8 (3.06)	42,9 (1.69)	72 (2.83)	99 (3.90)	M 12 UNI 593-12.9	156

I raccordi standard sono dotati di guarnizioni in Buna. Per utilizzi più gravosi, richiedere raccordi con guarnizioni in Viton sostituendo la N finale del codice con la lettera V (esempio: **RG2-MB/T34-N - RG2-MB/T34-V**).

Nota: I valori di coppia riportati in tabella sono riferiti al montaggio dei raccordi sulla serie MAGNUM.

COME ORDINARE

ESEMPIO D'ORDINE DI ELEMENTI SEPARATI DI UN DIVISORE CON 4 ELEMENTI

Prima di ordinare consultare le composizioni standard alle pagine 12 - 13.

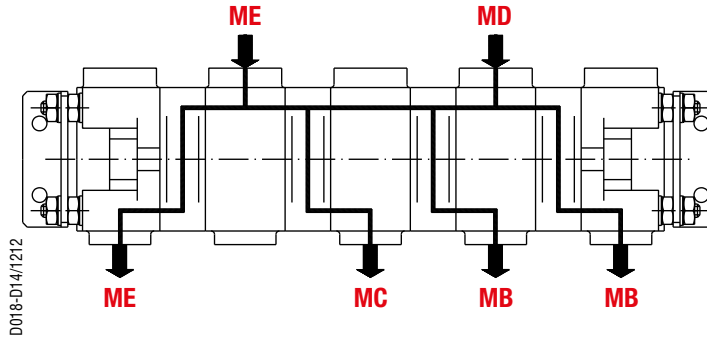

Divisore tipo vedi pag. 5

Codice bocca di ingresso vedi pag. 14

Codice bocca di uscita vedi pag. 14

Guarnizioni vedi pag. 4

Codice sezioni : T= elemento terminale
I= elemento intermedio

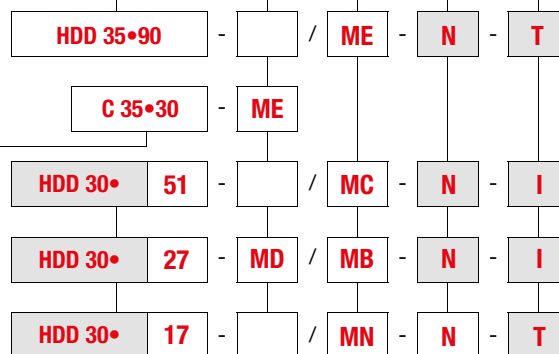

Collettore tipo vedi pag. 12 - 13

Divisore tipo vedi pag. 5

Codice da tralasciare solo nell'ordine di unità assemblate.

ESEMPIO D'ORDINE DI UN DIVISORE CON 4 ELEMENTI ASSEMBLATO

HDD 35•90 - ME + C 35•30 - ME + 51 - MC + 27 - MD / MB + 17 - MB - N

01/09.2019

COME ORDINARE UN EQUALIZZATORE CON SEZIONE MOTORE

ESEMPIO D'ORDINE DI ELEMENTI SEPARATI

Prima di ordinare consultare le composizioni standard a pagina 13

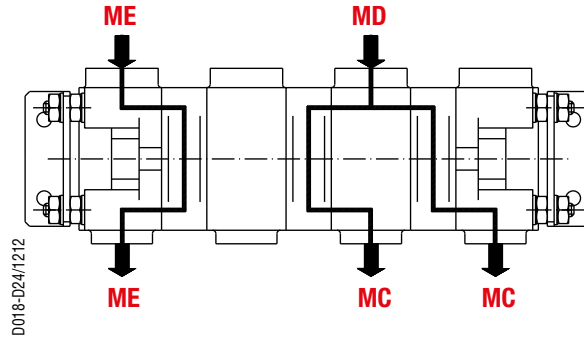

Divisore tipo vedi pag. 5

Codice bocca di ingresso vedi pag. 14

Codice bocca di uscita vedi pag. 14

Guarnizioni vedi pag. 4

Codice sezioni : T= elemento terminale
I= elemento intermedio

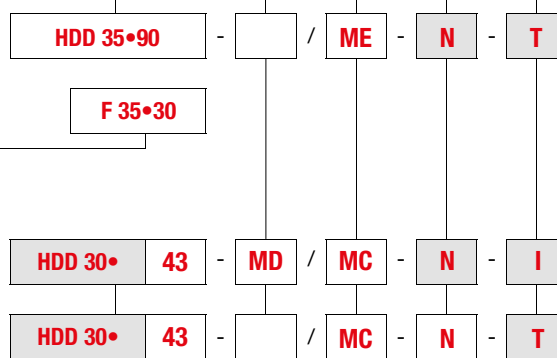

Flangia tipo vedi pag. 13

Divisore tipo vedi pag. 5

Codice da tralasciare solo nell'ordine di unità assemblate.

ESEMPIO D'ORDINE DI ELEMENTI ASSEMBLATI

HDD 35•90 - MF / ME + F 35•30 + 43 - MD / MC + 43 - MC - N

01/09.2019

La nostra politica è orientata verso il miglioramento continuo dei prodotti, pertanto, le caratteristiche degli stessi possono cambiare senza preavviso.

MD 01 T I

Edizione: 01/09.2019

Sostituisce: MD 01 T IE



Headquarters:

CASAPPA S.p.A.

Via Balestrieri, 1

43044 Lemignano di Collecchio

Parma (Italy)

Tel. (+39) 0521 30 41 11

Fax (+39) 0521 80 46 00

E-mail: info@casappa.com

www.casappa.com

